

ADE

Waagen & Messgeräte

PROFESSIONELLE
PRODUKTE
UNGEEICHT



2025

Der Gesundheit verpflichtet

ADE

Unser Maßstab ist der Mensch.



Professionelle Waagen und Messgeräte von ADE erfüllen höchste Qualitätsansprüche: Sie sind präzise, zuverlässig und anwenderfreundlich.

Wir verbinden das technische Know-how unserer ADE Designer und Ingenieure mit den Erfahrungen der täglichen Praxis. Zertifiziert nach dem Standard ISO 9001. Qualität, der Sie vertrauen können.



ADE M320600-01

Unsere komplett neue elektronische Säulenwaage ADE M320600-01. Im Handumdrehen montiert, ist sie in kürzester Zeit einsatzfähig – bereit für die Zukunft.
Siehe Seite 12

ADE M118600-01

Die neue elektronische Babywaage ADE M118600-01 mit ihrem innovativen integrierten Längenmesssystem, ermöglicht gleichzeitiges Wiegen und Messen der Körpergröße von Babys bis auf 5 g und 2 mm genau.

Siehe Seite 6



ADE M320600

Die ADE M320600 ist eine digitale Bodenwaage mit extra breiter Trittpläche. Sie ermöglicht standsicheres Wiegen von Patienten mit höherem Gewicht auf einer komfortablen Wiegefläche von 380 x 305 mm.

Siehe Seite 15



Professionelle Produkte – ungeeicht

ADE Waagen und Messgeräte haben international einen exzellenten Ruf. Ärzte und Pflegepersonal weltweit – wie auch Sportler, Hebammen und Ernährungsberater – profitieren in ihrer täglichen Arbeit von dem vielseitigen und durchdachten Sortiment professioneller ADE Produkte. So haben wir über viele Jahre enge und vertrauensvolle Beziehungen mit zahlreichen Händlern und internationalen Organisationen in über 80 Ländern aufgebaut.

Inhalt

Babywaagen und Längenmessgeräte	5–11	Rollstuhl- und Stuhlwaagen	22–25
Elektronische Babywaagen	5–8	Elektronische Rollstuhlwaagen	22–23
Baby-Hängewaagen	9	Elektronische Stuhlwaagen	24–25
Längenmessgeräte	10–11	Lifterwaagen	26
Tragetaschen	7, 10, 15	Spezialwaagen	27
Personen- und Säulenwaagen	12–17	Organ- und Windelwaagen	27
Elektronische Säulenwaagen	12–13	Veterinärwaagen	28–29
Mechanische Säulenwaagen	14	Produktübersicht	30–33
Elektronische Personenwaagen	15–16		
Mechanische Personenwaagen	16–17		
Messgeräte	18–21		
Längenmessgeräte	18–20		
Messgeräte	21		

Babywaagen und Längenmessgeräte



Elektronische Babywaagen

Elektronische Babywaage

ADE M118600

Die sanft gewölbte und großzügige Wiegeschale eignet sich zum sicheren Wiegen von Säuglingen und bietet sogar Platz für Kleinkinder im Sitzen. Die feine 5-g-Teilung bis 20 kg sorgt zusammen mit der Auto-Hold-Funktion für präzise und schnelle Wiegeergebnisse. Das helle Display mit Hintergrundbeleuchtung ermöglicht leichtes Ablesen auch in dunklerer Umgebung. Einfach zu bedienen durch vier gekennzeichnete Soft-Touch-Tasten.

Funktionen: Unit-Funktion (kg/lbs umschaltbar), automatische Nullstellung, Tara, Hold-Funktion, Batteriestandsanzeige, automatische Abschaltung, beleuchtetes Display

TK 20 kg

TG 5 g

EH kg, lbs

AM 600 x 280 x 90 mm

Stromversorgung:

Netz- und Batteriebetrieb (4 x AA)



Elektronische Babywaagen

Elektronische Babywaage mit digitalem Längenmesssystem

ADE M118600-01

Die digitale Längenmessung ist in das Wiegesystem integriert und liefert präzise, auf 2 mm genaue Messwerte von Babys und Kleinkindern bis 80 cm Größe. Kopf- und Fußanschlag der Längenmessung lassen sich einfach auf die Liegeposition des Kindes einstellen, es ist kein zusätzliches Positionieren des Kindes notwendig. Das Ergebnis der Messung wird im beleuchteten LCD-Display der Babywaage angezeigt. Alle Wiegefunktionen und Spezifikationen sind identisch mit denen des Modells ADE M118600.

Funktionen: Längenmessung, Unit-Funktion (kg/lbs umschaltbar), automatische Nullstellung, Tara, Hold-Funktion, Batteriestandsanzeige, automatische Abschaltung, beleuchtetes Display

TK 20 kg
TG 5 g
EH kg, lbs
AM 600 x 280 x 90 mm

MB 400 – 800 mm
TG 2 mm
EH mm, inch

**BEDIENER-
FREUNDLICHE
LÄNGEN-
MESSUNG**



Stromversorgung:
Netz- und Batteriebetrieb (4 x AA)



Freie Positionierung des Kopf- und Fußanschlags

Babywaage mit großflächiger Wiegeschale

ADE M112600

Die große, zugleich leichtgewichtige Babywaage mit der großflächigen Wiegeschale bietet reichlich Platz für Säuglinge und Kleinkinder. Sie eignet sich ideal für Hebammen, die sie als tragbare Waage nutzen. Das deutlich lesbare 30-mm-Display und die unkomplizierte Drei-Tasten-Bedienung sorgen für optimalen Bedienkomfort. Optional ist eine Tragetasche mit Schultergurt erhältlich. Die Waage wird standardmäßig inklusive Netzanschluss geliefert.

Funktionen: Unit-Funktion (kg/lbs umschaltbar), automatische Nullstellung, Tara, Auto-Hold-Funktion, Batteriestandsanzeige

TK 20 kg

TG 5 g

EH kg, lbs

AM 600 x 280 x 40 mm

Stromversorgung:

Netz- und Batteriebetrieb (4 x AA)



Tragetasche ADE MZ10060



Elektronische Babywaagen

Baby- und Kleinkindwaage

ADE M112800

Die Baby- und Kleinkindwaage mit großem Bedienkomfort eignet sich für nicht eichpflichtige Kontrollwiegungen. Sie lässt sich im Handumdrehen in eine Personenwaage mit 50 kg Kapazität für Kleinkinder und Teens verwandeln. Die Speicherfunktion „letztes gewogenes Gewicht“ leistet wertvolle Hilfe beim Kalkulieren, wieviel Milch oder Nahrung das Kind jeweils zu sich genommen hat. Die Waage eignet sich auch perfekt für den Mietservice in Apotheken.

Funktionen: Unit-Funktion (kg/lbs umschaltbar), automatische Nullstellung, Tara, Auto-Hold-Funktion, Speicherfunktion „letztes gewogenes Gewicht“, Batteriestandsanzeige

TK 50 kg

TG 10 g

EH kg, lbs

AM 631 x 320 x 60 mm (Wiegeschale)

AM 280 x 280 x 29 mm (Tritfläche)

Stromversorgung:

Batteriebetrieb (2 x AA)



**2-IN-1
FUNKTION**



Wiegefläche für Kleinkinder

Baby-Hängewaagen

Elektronische Baby-Hängewaage

ADE M111600-01

Die kompakte und zweckmäßige Baby-Hängewaage aus Stahl ist mit einem praktischen und großen Handgriff sowie einem verchromten Haken für die Wiegehose ausgestattet. Sie wiegt bis zu 20 kg – auf 20 g genau.

Funktionen: Unit-Funktion (kg/lbs umschaltbar), automatische Nullstellung, Batteriestandsanzeige, automatische Abschaltung

Zubehör: Wiegehose, Tragetuch

TK 20 kg

TG 20 g

EH kg, lbs

Stromversorgung:

Batteriebetrieb (2 x CR2032)



Tragetuch ADE MZ111600-002



Wiegehose ADE MZ10018-1

Längenmessgeräte

Baby-Messbrett

ADE MZ10040

Perfekt geeignet sowohl für den mobilen als auch den stationären Einsatz: Bestehend aus zwei Teilen, die rasch zusammengesteckt und ebenso schnell wieder getrennt werden können – das spart Platz bei Aufbewahrung und Transport. Der Fußanschlag ist durch einen patentierten Klemm-Mechanismus am Brett fixiert, der Messschieber gleitet dank einer Laufschiene mühelos über das Messbrett. Auf der lasergravierten und langlebigen Messskala kann die Größe auf 1 Millimeter genau abgelesen werden. Die glatte hautfreundliche Oberfläche erlaubt eine einfache und schnelle Reinigung.

MB 100 – 1000 mm

TG 1 mm

EH cm



Messbrett zusammengelegt

Leichte Tragetasche

ADE MZ10043

Tragetasche mit ausreichend Stauraum, ideal für ADE MZ10040 Baby-Messbrett und ADE MZ10042 Stadiometer (Seite 20) oder beide zusammen.



Tragbares Stadiometer ADE MZ10042

Baby-Messmatte

ADE MZ10027-1

Mit einem fixiertem Kopf- und bewegbarem Fußanschlag. Ideale Messmatte für den mobilen Einsatz zur schnellen und bequemen Größenmessung von Babys. Das hautfreundliche, pflegeleichte Material kann mit allen gängigen, schonenden Desinfektionsflüssigkeiten behandelt werden.

MB 100 – 990 mm

TG 5 mm

EH cm



Baby-Messstab

ADE MZ10028-1

Baby-Messstab aus Aluminium mit zwei klappbaren Messanschlagen. Wo immer der Messstab platziert wird, die dreieckigen Stellfüße geben den nötigen Halt.

MB 100 – 1000 mm

TG 2 mm

EH cm, ft



Personen- und Säulenwaagen

Elektronische Säulenwaagen

Elektronische Säulenwaage

ADE M320600-01

Die perfekte Wahl in allen nicht eichpflichtigen Bereichen. Massive, elektronische Säulenwaage mit extra breiter, flacher und rutschfester Wiegefläche. Integrierte Transportrollen sichern müheloses Verschieben. Die Funktionen BMI, Auto-Hold und Mutter-Kind verschaffen zügig Gewissheit über den Ernährungszustand der Person. Die Anzeige der Werte im Display lässt sich auf Knopfdruck drehen und so wahlweise vom Anwender oder Behandler ablesen. Die Stromversorgung erfolgt durch Netz- oder Batteriebetrieb. Geliefert wird in zwei Teilen, die sich mit einem Spezialschrauben-Set mühelos montieren lassen.

Funktionen: Unit-Funktion (kg/lbs umschaltbar), automatische Nullstellung, Tara, Hold-Funktion, Auto-Hold-Funktion, Nachwiege-Funktion, BMI-Funktion, Mutter-Kind-Funktion, drehbares Display, Batteriestandsanzeige, automatische Abschaltung

TK 250 kg
TG 50 g < 50 kg > 100 g
EH kg, lbs
AM 350 x 450 mm

Stromversorgung:
Netz- und Batteriebetrieb (4 x AA)

**AUFBAU
IN WENIGER
ALS 5
MINUTEN**

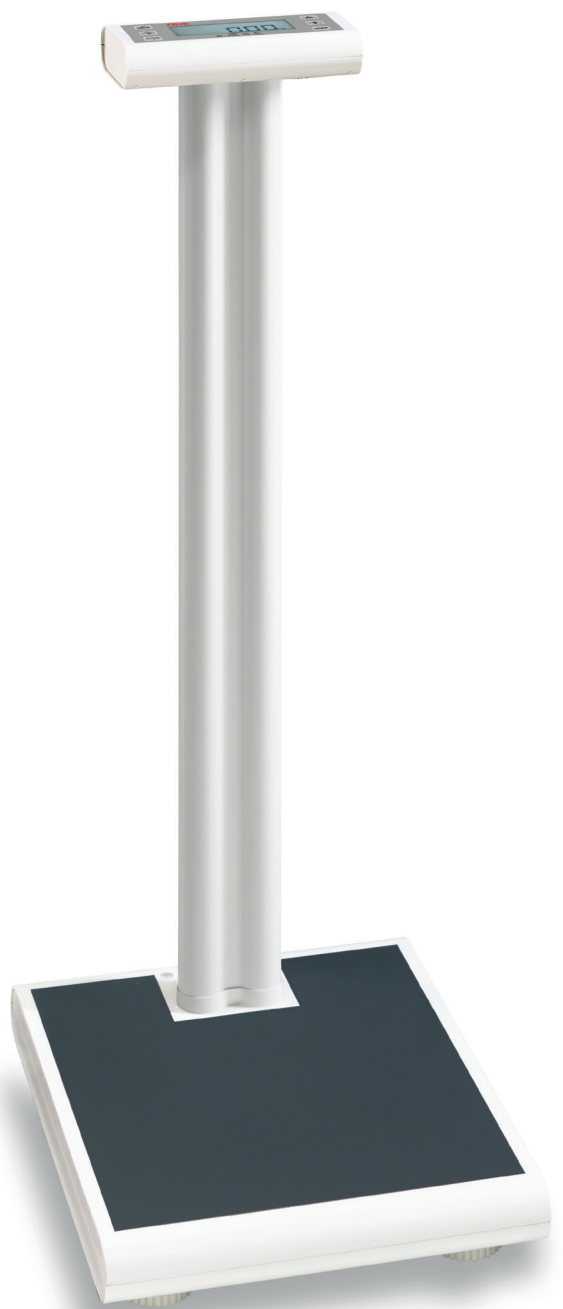



Elektronische Säulenwaage mit kurzer Säule

ADE M320600-02

Praktische Personenwaage mit kurzer Säule für den intensiven, professionellen Einsatz. Mit großem, gut ablesbarem LCD-Display, Start durch einfache Tap-on-Technik und automatischer Hold-Funktion für schnelles und präzises Wiegen. Stromversorgung durch Netz- und Batteriebetrieb.

Funktionen: Unit-Funktion (kg/lbs umschaltbar), automatische Nullstellung, Tara, Hold-Funktion, Auto-Hold-Funktion, Nachwiege-Funktion, BMI-Funktion, Mutter-Kind-Funktion, drehbares Display, Batteriestandsanzeige, automatische Abschaltung

TK 250 kg

TG 50 g < 50 kg > 100 g

EH kg, lbs

AM 350 x 450 mm

Stromversorgung:

Netz- und Batteriebetrieb (4 x AA)

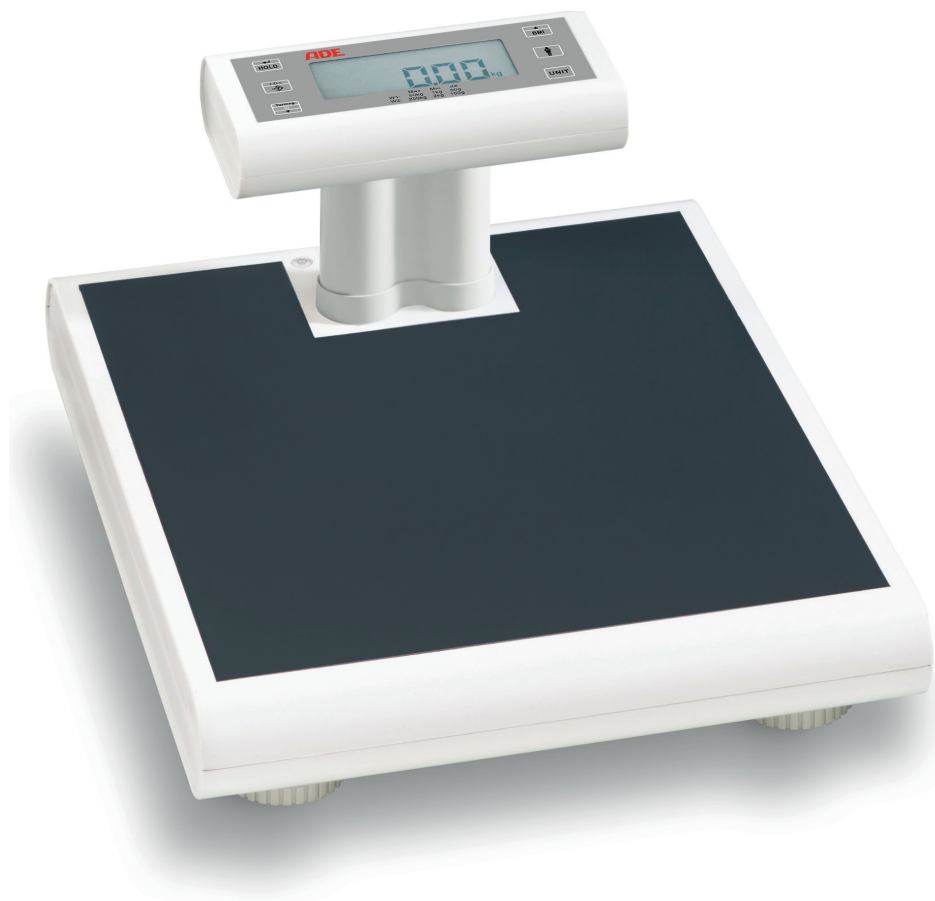

Mechanische Säulenwaagen

Mechanische Laufgewichtswaage

ADE M318800

Beidseitig ablesbare Laufgewichtswaage mit Teleskop-Messstab und zwei Transportrollen für müheloses Verschieben. Die Wiegefläche ist mit einem rutschfesten Belag für sicheren Stand ausgestattet. Die solide Stahlkonstruktion der Waage und das robuste Hebelwerk aus Eisen garantieren eine lange und störungsfreie Lebensdauer.

Funktionen: Automatische Nullstellung, Größenmessung

TK 200 kg

TG 100 g

EH kg, lbs

MB 600 – 2100 mm, 1 mm Teilung

AM 275 x 375 mm

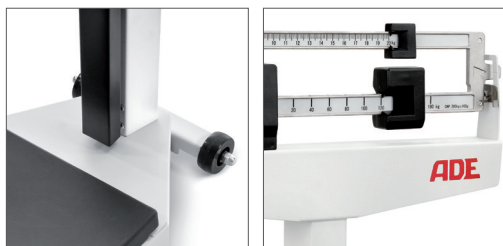

Zwei Transportrollen serienmäßig Laufgewicht



Teleskop-Messstab serienmäßig



Elektronische Personenwaagen

Elektronische Personenwaage

ADE M320600

Personenwaage mit extra breiter Wiegefläche, um die Zunahme von Größe und Gewicht in der Bevölkerung zu berücksichtigen. Die integrierte BMI-Funktion gibt Aufschluss über den Ernährungszustand der gewogenen Person. Die Anzeige der Werte im Display lässt sich auf Knopfdruck drehen und so wahlweise von Person oder Behandler ablesen. Die Mutter-Kind-Funktion ermöglicht das Wiegen eines Kindes in den Armen eines Elternteils, Tara und Hold-Funktion vervollständigen den professionellen Anspruch der Waage.

Funktionen: Unit-Funktion (kg/lbs umschaltbar), automatische Nullstellung, Tara, Hold-Funktion, Auto-Hold-Funktion, Nachwiege-Funktion, BMI-Funktion, Mutter-Kind-Funktion, drehbares Display, Batteriestandsanzeige, automatische Abschaltung



TK 250 kg

TG 50 g < 50 kg > 100 g

EH kg, lbs

AM 380 x 305 mm

Stromversorgung:
Netz- und Batteriebetrieb (4 x AA)



Tragetasche ADE MZ10062

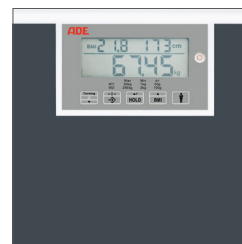

BMI, Gewicht und Größe



Gedrehtes Display in zwei Leserichtungen

Elektronische Personenwaagen

Elektronische Personenwaage

ADE M316600

Praktische und einfach zu bedienende Personenwaage für Routine-Wiegungen von Patienten, Athleten und allen anderen Personen, die ihr Gewicht beobachten möchten. Die große Wiegefläche ist sowohl für kleine als auch große Personen geeignet, die vier gummierten Füße und ein Kippschutz sorgen für einen stabilen Stand der Waage. Das übersichtliche rote Dot-Matrix-Display ermöglicht das Ablesen unter allen Lichtverhältnissen bei minimalem Stromverbrauch. Die Step-on-Technologie zusammen mit der Auto-Hold-Funktion liefert schnelle und präzise Wiegeergebnisse mit einer feinen Teilung von 50 g. Mit einem Eigengewicht von nur 1,6 kg ist sie problemlos zu transportieren.

Funktionen: Unit-Funktion (kg/lbs umschaltbar), automatische Nullstellung, Tara, Auto-Hold-Funktion, Batteriestandsanzeige, automatische Abschaltung

Stromversorgung:
Netz- und Batteriebetrieb (4 x AAA)

TK 200 kg
TG 50 g
EH kg, lbs
AM 338 x 340 mm



Dank der robusten Wiegefläche mit Anti-Rutsch-Belag stehen Anwender ruhig und sicher.

**ABSOLUT
RUTSCHFEST
UND BIS ZU
200 kg**

Mechanische Personenwaagen

Mechanische Rundkopfwage

ADE M309800

Preiswerte Waage mit hohem Bedienungskomfort für schnelle, tägliche Routine-Wiegungen. Die Höchstlast beträgt 150 kg. Das Metallgehäuse mit rutschfester Vinylmatte garantiert eine lange und störungsfreie Lebensdauer.

Funktionen: Manuelle Nullstellung

TK 150 kg
TG 500 g
EH kg
AM 270 x 370 mm



Dank der robusten Wiegefläche mit Anti-Rutsch-Belag stehen Anwender ruhig und sicher.

**DIE
PROFESSIONELLE
KOMPAKT-
WAAGE**

Mechanische Personenwaagen

Mechanische Rundkopfwaage

ADE M308800

Weltweit ein Bestseller: zuverlässige Traditionswaage mit extra großer Wiegeplattform, auf der Personen sicher und bequem gewogen werden können. Die Wiegefläche ist mit einem rutschfesten Belag für sicheren Stand ausgestattet. Die Höchstlast beträgt 160 kg, das Gewicht lässt sich in 500-g-Schritten schnell und präzise ablesen.

Funktionen: Manuelle Nullstellung

TK 160 kg
TG 500 g
EH kg
AM 320 x 360 mm

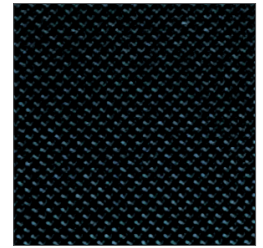

Dank der robusten Wiegefläche mit Anti-Rutsch-Belag stehen Anwender ruhig und sicher.



**ROBUSTE UND
LEISTUNGSFÄHIGE
WAAGE MIT GROSSER
PLATTFORM**

Messgeräte

Längenmessgeräte

Mechanisches Stadiometer

ADE MZ10038

Das ideale Gerät für die stationäre – oder optional mobile – Größenmessung von Kindern und Erwachsenen bis 2100 mm Größe. Das präzise und freistehende Stadiometer ist auf einer Metallplattform montiert.

MB 800 – 2100 mm

TG 1 mm

EH cm

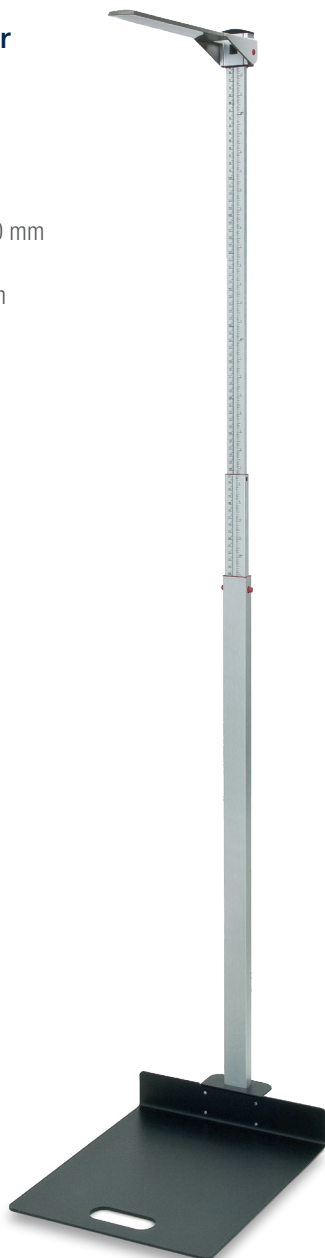

Teleskop-Messstab zur Wandmontage

ADE MZ10023-3

Für die Wandmontage entwickelt, verfügt dieser Messstab über einen Fußanschlag für die genaue Standpositionierung sowie über einen anklappbaren Messschieber. Mit einem Messbereich von 60 – 2100 mm können sowohl Kinder als auch Erwachsene präzise gemessen werden.

MB 60 – 2100 mm

TG 1 mm

EH cm





Teleskop-Messstab zur Wand- und Waagenmontage

ADE MZ10023-1

Dieser Messstab kann sowohl an einer elektrischen Säulenwaage von ADE oder aber direkt an der Wand montiert werden. Mit seinem anklappbaren Messschieber wird die Größe von Kindern und Erwachsenen in einem Bereich von 600 – 2100 mm auf 1 mm genau ermittelt.

MB 600 – 2100 mm

TG 1 mm

EH cm



ADE M320600-01 mit Teleskop-Messstab

Längenmessgeräte

Tragbares Stadiometer

ADE MZ10042

Das tragbare ADE Stadiometer MZ10042 ist das ideale Größenmessgerät für den stationären und mobilen Einsatz. Der Messstab lässt sich rasch in vier Teile zerlegen, die in der Plattform verstaut werden können. Die zwei Abstandshalter für die Wand sorgen dafür, dass der Messstab stabil und aufrecht an der Wand fixiert ist – zusätzliche Halterungen sind nicht nötig. In dem rot markierten Anzeigefeld kann die Skala von beiden Seiten abgelesen werden.

Optional erhältlich: leichte Tragetasche ADE MZ10043.

TRANSPORTABLES
LEICHTGEWICHT

MB 150 – 2100 mm

TG 1 mm

EH cm

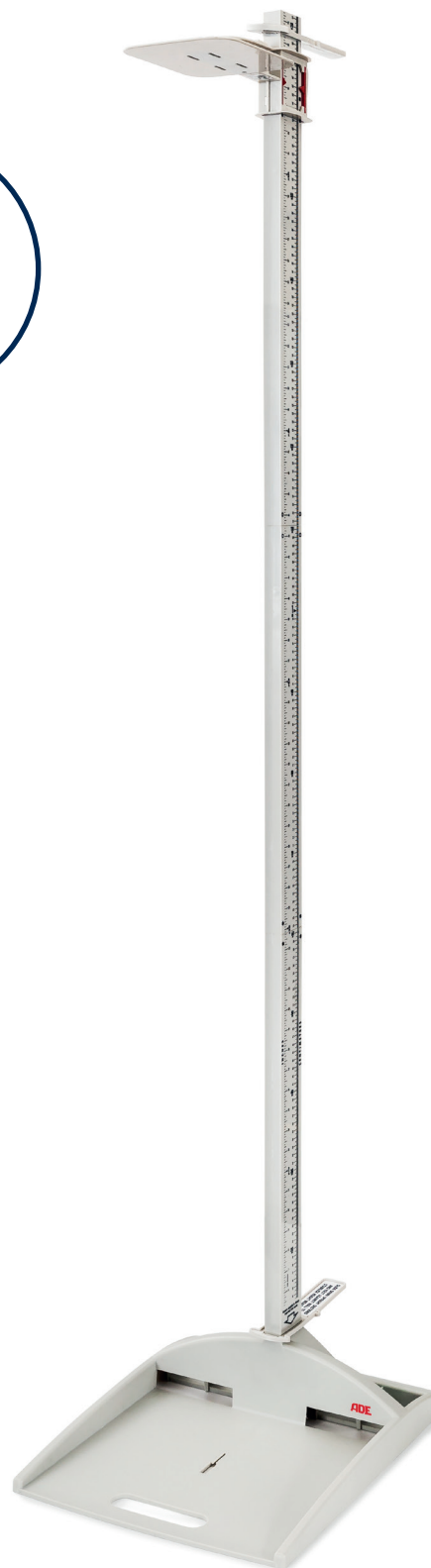
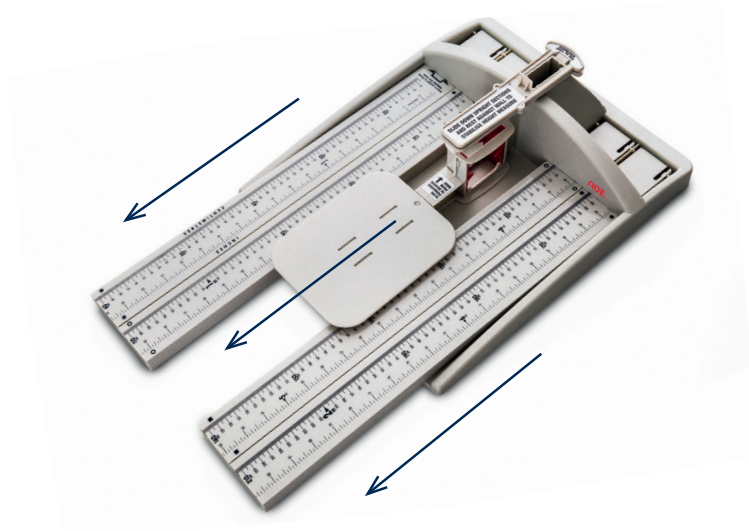
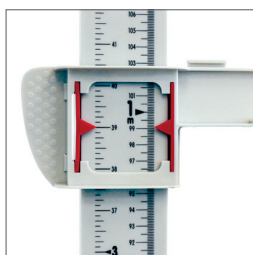

Messgeräte

Mechanisches Körpermessband

ADE MZ10017

Körpermessband aus Metall mit Rückspulautomatik zur Montage an der Wand. Kleine, platzsparende Variante für schnelles Abmessen von Personen bis 220 cm Körpergröße. Das Ergebnis wird an der Markierungslinie im Anzeigefenster abgelesen.

MB 0 – 2100 mm

TG 1 mm

EH cm



Mechanisches Messband für den Körperumfang

ADE MZ10021

Klassisches Umfang-Messband für den professionellen Gebrauch. Der langlebige Qualitäts-Mechanismus mit Rückspulautomatik sichert präzise Ableseergebnisse und hält das Messband in der gewünschten Position.

MB 50 – 1500 mm

TG 1 mm

EH cm



Rollstuhl- und Stuhlwaagen

Elektronische Rollstuhlwaagen

Elektronische Rollstuhlwaage

ADE M501660

Elektronische Rollstuhlwaage mit integrierten Rampen an beiden Seiten. Tragegriffe und zwei Transporträder sorgen für müheloses Verschieben. Die Waage besteht aus einer stabilen Stahlkonstruktion und wiegt bis zu einer Höchstlast von 300 kg.

Funktionen: Unit-Funktion (kg/lbs umschaltbar), automatische Nullstellung, Tara, Vortara, Hold-Funktion, BMI-Funktion, Akkuladestandsanzeige, automatische Abschaltung, RS232 Datenschnittstelle

TK 300 kg
TG 100 g
EH kg, lbs
AM 800 x 800 mm

Stromversorgung:
Netz- und Akkubetrieb





Elektronische Rollstuhlwaage

ADE M500660

Flache Plattformwaage mit einer Rampe für bequemes Auffahren. Die leicht lesbare Kabel-Fernanzeige kann an der Wand montiert werden. Zwei Transporträder und ein Tragegriff sorgen für müheloses Verschieben. Energieversorgung durch Netz- oder Akkubetrieb – damit kann die Waage überall in Betrieb genommen werden.

Funktionen: Unit-Funktion (kg/lbs umschaltbar), automatische Nullstellung, Tara, Vortara, Hold-Funktion, BMI-Funktion, Akkuladestandsanzeige, automatische Abschaltung, RS232 Datenschnittstelle



TK 300 kg

TG 100 g

EH kg, lbs

AM 800 x 800 mm

Stromversorgung: Netz- und Akkubetrieb



ADE MZ30010 zweite Auffahrrampe



ADE M500660-01 mit klappbarem Stativ

Elektronische Stuhlwaagen

Elektronische Stuhlwaage

ADE M403660

Durch ihre vier Lenkrollen, zwei davon mit Bremsen, lässt sich diese Stuhlwaage mühelos auch in kleinste Ecken verschieben. Die schwenkbaren Fußstützen gewährleisten bequemes Ein- und Aussteigen. Die gepolsterten Armlehnen und der ergonomisch geformte Sitz sorgen für optimalen Sitzkomfort.

Funktionen: Unit-Funktion (kg/lbs umschaltbar), automatische Nullstellung, Tara, Vortara, Hold-Funktion, BMI-Funktion, Akkuladestandsanzeige, automatische Abschaltung, RS232-Schnittstelle

TK 250 kg

TG 100 g

EH kg, lbs

SH 490 mm

Stromversorgung:
Netz- und Akkubetrieb



Indikator



Laufrollen mit Bremsen



Elektronische Stuhlwaage

ADE M400660

Komfortable Stuhlwaage mit hohem Bedienkomfort für den Einsatz im Altenheim. Die schwenkbaren Arm- und Fußstützen gewährleisten bequemes Ein- und Aussteigen des Patienten. Vier Laufrollen, zwei davon lenkbar, sorgen für müheloses Verschieben, die zwei Bremsen an den hinteren Laufrollen für Sicherheit. Tara- und Hold-Funktion erleichtern den Wiegevorgang. Energieversorgung durch Netz- oder Akkubetrieb – damit kann die Waage flexibel an jedem Ort eingesetzt werden.

Funktionen: Unit-Funktion (kg/lbs umschaltbar), automatische Nullstellung, Tara, Vortara, Hold-Funktion, BMI-Funktion, Akkuladestandsanzeige, automatische Abschaltung, RS232-Schnittstelle

TK 250 kg
TG 100 g
EH kg, lbs
SH 525 mm

Stromversorgung:
 Netz- und Akkubetrieb

Elektronische Stuhlwaage mit vier Lenkrollen

M400660-01



M400660-01 mit 4 Lenkrollen



Indikator



TK Tragkraft **TG** Teilung **EH** Einheiten **SH** Sitzhöhe

Lifterwaagen

Elektronische Lifterwaagen

Elektronische Lifterwaage

ADE M703600-01

Die Waage wird mit zwei Sicherheits-Stahlhaken geliefert. Damit kann sie in eine Vielzahl von Patientenlifter-Systemen integriert werden. Das Aluminiumgehäuse macht die Waage schlagfest und korrosionsbeständig. Energieversorgung durch Batterien für dauerhaften, netzunabhängigen Betrieb.

Funktionen: Unit-Funktion (kg/lbs umschaltbar), automatische Nullstellung, Tara, Hold-Funktion, Batteriestandsanzeige, automatische Abschaltung

TK 300 kg

TG 100 g

EH kg, lbs

Stromversorgung: Batteriebetrieb (3 x AA)

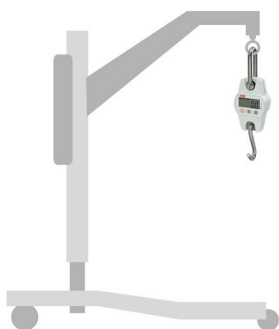

Betrieb der Lifterwaage ADE M703600-01



Spezialwaagen

Organ- und Windelwaagen

Organwaage

ADE MP901600

Diese 1 g genaue Waage mit einer Höchstlast von 30 kg ist rundum mit einer Schutzhülle versehen und verfügt als ideale Ergänzung über eine große Wiegeschale aus Edelstahl. Die Energieversorgung erfolgt durch eingebaute Akkus für netzunabhängigen Betrieb sowie über Stromversorgung.

Funktionen: Unit-Funktion (kg/lbs umschaltbar), automatische Nullstellung, Tara, Hold-Funktion, Akkuladestandsanzeige, beleuchtetes LCD-Display

Stromversorgung:
Netz- und Akkubetrieb

TK 30 kg
TG 1 g
EH kg, lbs
AM 535 x 330 mm



Windelwaage

ADE PW501

Windelwaage mit Wiegeplattform aus hygienischem Edelstahl. Die Waage misst auf 1 g genau und ermöglicht es, die Ausscheidungen von Babys zu verwiegen. Mit der Tarafunktion lässt sich das Gewicht kleiner Behälter austarieren. Ihre 570 g Eigengewicht gewährleisten eine leichte Handhabung und den einfachen Transport der Waage.

Funktionen: Automatische Nullstellung, Tara, Batteriestandsanzeige, automatische Abschaltung

TK 5 kg
TG 1 g
EH kg
AM 177 x 140 mm

Stromversorgung:
Batteriebetrieb, optional Netzbetrieb



Veterinärwaagen

Veterinärwaagen

Veterinärwaage

ADE MV303600

Die perfekte Wahl für kleine und mittelgroße Haustiere. Die robuste und leicht zu reinigende rutschfeste Wiegeplattform hat eine Größe von 714 x 412 mm und bietet ausreichend Platz für Katzen und Hunde sowie andere Haustiere bis zu einem Gewicht von 100 kg. Unsere MV303600 ist eine praktische Hilfe bei der Überwachung des Gewichts von Haustieren. Die Tara- und Hold-Funktion hilft Ihnen dabei, schnelle und genaue Wiegeergebnisse zu ermitteln. Mit der Tara-Funktion können Sie unerwünschtes Gewicht, wie eine zusätzliche Abdeckung vom dem Wiegeergebnis entfernen. Die Hold-Funktion hilft dabei, schnell eine stabile Gewichtsmessung durchzuführen, selbst wenn sich das Tier auf der Plattform bewegt. Die Waage wird von Tierarztpraxen, Züchtern und privaten Tierbesitzern zu Hause verwendet.

Funktionen: Unit-Funktion (kg/lbs umschaltbar), automatische Nullstellung, Tara, Hold-Funktion, Batteriestandsanzeige

TK 100 kg
TG 50 g
EH g, kg
AM 714 x 412 mm

Stromversorgung:
Netz- und Batteriebetrieb
(2 AAA)

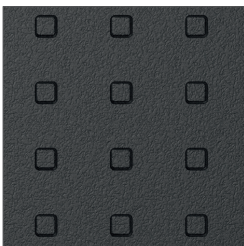
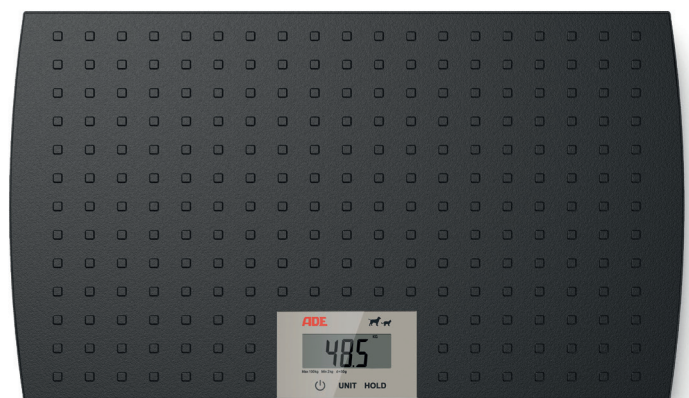
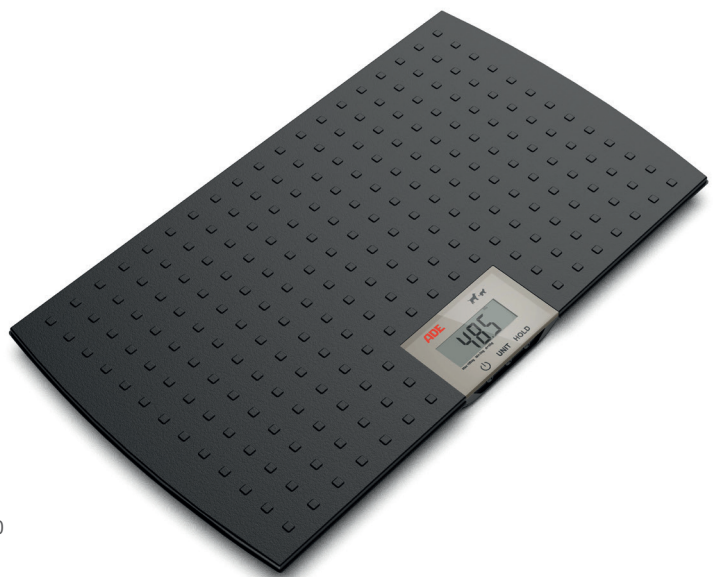

Dank der robusten Wiegefläche mit Anti-Rutsch-Belag stehen Tiere ruhig und sicher.



Großes LCD-Display und Bedienoberfläche



Veterinärwaage

ADE EHR4

Professionelle Veterinärwaage mit feiner 50-g-Einteilung – geeignet für kleine und große Haustiere. Die Plattform aus rostfreiem Edelstahl garantiert höchste Hygiene-Standards. Hold-Funktion für optimalen Ablesekomfort, Energieversorgung durch Netz- und Batteriebetrieb.

Funktionen: Unit-Funktion (kg/lbs umschaltbar), automatische Nullstellung, Tara, Batteriestandsanzeige, automatische Abschaltung

Stromversorgung:
Netz- und Batteriebetrieb (4 x AAA)

TK 150 kg
TG 50 g
EH kg, lbs
AM 900 x 550 mm



Veterinärwaage

ADE MV304600

Ob für zu Hause oder beim Tierarzt: Diese Waage ist ideal für die schnelle und mühelose Gewichtskontrolle von Haustieren. Die Holzplattform ist mit einem rutschfesten, pflegeleichten PVC-Belag ausgestattet. Da die Waage nur weniger als 5 kg wiegt, lässt sie sich mühelos tragen. Tap-On-Start-Funktion für einfaches Einschalten auch ohne Handfreiheit.



Funktionen: Automatische Nullstellung, Batteriestandsanzeige, automatische Abschaltung, Tap-On-Start, Hold

Stromversorgung:
Batteriebetrieb (2 x AAA)

TK 100 kg
TG 100 g
EH kg, lbs
AM 800 x 600 mm



Babywaagen

					
	M118600 Elektronische Babywaage	M118600-01 Elektr. Babywaage mit digit. Längenmesssystem	M112600 Babywaage mit großflächiger Wiegeschale	M112800 Elektronische Baby- und Kleinkindwaage	M111600/-01 Elektronische Baby-Hängewaage
Seiten 5 – 9	Seite 5	Seite 6	Seite 7	Seite 8	Seite 9
Technische Spezifikationen					
Tragkraft	20 kg	20 kg	20 kg	50 kg	20 kg
Teilung	5 g	5 g	5 g	10 g	20 g
Einheiten	kg, lbs	kg, lbs	kg, lbs	kg, lbs	kg, lbs
Längen-Messbereich	–	400 – 800 mm / 2 mm	–	–	–
Abmessungen Wiegefläche/-schale	600 x 280 x 90 mm	600 x 280 x 90 mm	600 x 280 x 40 mm	631 x 320 x 60 mm	–
Abmessungen	600 x 350 x 135 mm	644 x 350 x 135 mm	600 x 385 x 85 mm	631 x 362 x 111 mm	55 x 22 x 100 mm
Eigengewicht	3,2 kg	3,4 kg	2,6 kg	3,1 kg	200 g
Stromversorgung	Netz, Batterien 4 x AA	Netz, Batterien 4 x AA	Batterien 4 x AA	Batterien 2 x AA	Batterien 2 x CR2032
Funktionen					
Abschaltautomatik	•	•	•	•	•
Tara	•	•	•	•	•
Hold	•	•	•	•	–
Automatische Nullstellung	•	•	•	•	•
Muttermilch-Aufnahme-Ermittlung	–	–	–	–	–
Manuelle Nullstellung	–	–	–	–	–
Optionen	Netzteil, MZ10060 Tragetasche	Netzteil	MZ10060 Tragetasche	MZ10060 Tragetasche	MZ111600-002 Tuch MZ100118-01 Wiegehose

Personen- und Säulenwaagen

						
	M320600-01 Elektronische Säulenwaage	M320600-02 Elektronische Säulenwaage / kurze Säule	M318800 Mechanische Laufgewichtswaage	M320600 Elektronische Personenwaage	M316600 Elektronische Personenwaage	M309800 Mechanische Rundkopfwage
Seiten 12 – 17	Seite 12	Seite 13	Seite 14	Seite 15	Seite 16	Seite 16
Technische Spezifikationen						
Tragkraft	250 kg	250 kg	200 kg	250 kg	200 kg	150 kg
Teilung	50 g < 50 kg > 100 g	50 g < 50 kg > 100 g	100 g	50 g < 50 kg > 100 g	50 g	500 g
Einheiten	kg, lbs	kg, lbs	kg, kg/lbs	kg, lbs	kg, lbs	kg
Längen-Messbereich	600 – 2100 mm	–	600 – 2100 mm / 1 mm	–	–	–
Abmessungen Wiegefläche	350 x 450 mm	350 x 450 mm	275 x 375 mm	380 x 305 mm	338 x 340 mm	270 x 370 mm
Abmessungen	350 x 450 x 920 mm	350 x 450 x 270 mm	275 x 560 x 1485 mm	380 x 305 x 44 mm	338 x 36 x 340 mm	320 x 435 x 70 mm
Eigengewicht	7,7 kg	7 kg	18 kg	3,8 kg	1,6 kg	2,8 kg
Stromversorgung	Netz, Batterien 4 x AA	Netz, Batterien 4 x AA	–	Netz, Batterien 4 x AA	Batterien 4 x AAA	–
Funktionen						
Abschaltautomatik	•	•	–	•	•	–
Tara	•	•	–	•	•	–
Hold	•	•	–	•	•	–
Automatische Nullstellung	•	•	–	•	•	–
Manuelle Nullstellung	–	–	•	–	•	•
BMI	•	•	–	–	–	–
Mutter-Kind-Funktion	•	•	–	•	–	–
Transportrollen	•	•	•	–	–	–
Optionen	MZ10023-1 Mechanischer Messstab	–	–	Netzteil, MZ10062 Tragetasche	–	–

Spezial- und Veterinärwaagen



MP901600 Organwaage	PWN5 Windelwaage	MV303600 Veterinärwaage	EHR4 Veterinärwaage	MV304600 Veterinärwaage
Seite 27	Seite 27	Seite 28	Seite 29	Seite 29
30 kg	5 kg	100 kg	150 kg	100 kg
1 g	1 g	50 g	50 g	100 g
kg, lbs	kg	g, kg	kg, lbs	kg, lbs
–	–	–	–	–
535 x 330 mm	177 x 140 mm	714 x 412 mm	900 x 550 mm	800 x 600 mm
535 x 330 x 241 mm	177 x 223 x 38 mm	714 x 412 x 40 mm	900 x 550 x 75 mm	800 x 600 x 33 mm
4,1 kg	570 g	8 kg	20 kg	4,3 kg
Netz, Akku	Netz, Batterien 4 x AAA	Netz, Batterien 2 x AAA	Netz, Batterien 4 x AAA	Batterien 2 x AAA
•	•	•	•	•
•	•	•	•	–
•	–	•	•	•
•	–	•	•	•
–	–	–	–	–
–	–	–	–	–
–	Netzteil	–	–	–

Technische Änderungen im Zuge der Weiterentwicklung vorbehalten. Alle Maßangaben sind Circa-Angaben in B x T x H bzw. B x T. Druckfehler vorbehalten.



M308800
Mechanische
Rundkopfwage

Seite 17

160 kg
500 g
kg
–
320 x 360 mm
325 x 480 x 108 mm
3,9 kg
–
–
–
–
–
•
–
–
–



Messgeräte



MZ10038
Mechanisches
Stadiometer

MZ10023-3
Teleskop-Messstab
zur Wandmontage

MZ10023-1
Teleskop-Messstab zur
Waagen- / Wandmontage

MZ10042
Tragbares
Stadiometer

MZ10017
Mechanisches
Körpermessband

MZ10021
Mechanisches Messband
für Körperumfang

Seiten 18 – 21 und 10 – 11

Seite 18

Seite 18

Seite 19

Seite 20

Seite 21

Seite 21

Technische Spezifikationen

Längen-Messbereich	800 – 2100 mm	60 – 2100 mm	600 – 2100 mm	150 – 2100 mm	0 – 2100 mm	50 – 1500 mm
Teilung	1 mm	1 mm	1 mm	1 mm	1 mm	1 mm
Einheiten	cm	cm	cm	cm	cm	cm
Abmessungen	880 x 450 x 350 mm	930 x 330 x 35 mm	930 x 35 x 35 mm	348 x 214 x 410 mm	140 x 35 x 130 mm	55 x 80 x 20 mm
Eigengewicht	6,2 kg	1 kg	1 kg	2,3 kg	180 g	45 g
Stromversorgung	–	–	–	–	–	–

Optionen

–

–

–

MZ10043 Tragetasche

–

–

Rollstuhl- und Stuhlwaagen



M501660
Elektronische
Rollstuhlwaage

M500660
Elektronische
Rollstuhlwaage

M500660-01
Elektronische Rollstuhl-
waage / klappb. Stativ

M403660
Elektronische
Stuhlwaage

M400660
Elektronische
Stuhlwaage

Seiten 22 – 25

Seite 22

Seite 23

Seite 23

Seite 24

Seite 25

Technische Spezifikationen

Tragkraft	300 kg	300 kg	300 kg	250 kg	250 kg
Teilung	100 g	100 g	100 g	100 g	100 g
Einheiten	kg, lbs	kg, lbs	kg, lbs	kg, lbs	kg, lbs
Max. Patientengewicht	–	–	–	–	–
Abmessungen Wiegefläche Abmessungen Sitz/Sitzhöhe	800 x 800 mm	800 x 800 mm	800 x 800 mm	Sitz 380 x 450 mm Sitzhöhe 490 mm	Sitz 450 x 400 mm Sitzhöhe 525 mm
Abmessungen	1070 x 1050 x 70 mm	915 x 800 x 44 mm	915 x 800 x 900 mm	600 x 850 x 960 mm	570 x 1055 x 935 mm
Eigengewicht	45 kg	22 kg	27 kg	28 kg	28 kg
Stromversorgung	Netz, Akku	Netz, Akku	Netz, Akku	Netz, Akku	Netz, Akku

Funktionen

Abschaltautomatik	•	•	•	•	•
Tara	•	•	•	•	•
Hold	•	•	•	•	•
Automatische Nullstellung	•	•	•	•	•
Manuelle Nullstellung	–	–	–	–	–
BMI	•	•	•	•	•
Speicherplätze	–	–	–	–	–
Lenkrollen	–	–	–	4	2
Laufrollen	–	–	–	–	2
Transportrollen	•	•	•	–	–
Rampen	•	•	•	–	–

Optionen

–

MZ30010
Zweite Rampe

MZ30010
Zweite Rampe

–

M400020-01
4 Lenkrollen

Messgeräte



MZ10040 Baby-Messbrett	MZ10027-1 Baby-Messmatte	MZ10028-1 Baby-Messstab
Seite 10	Seite 11	Seite 11
100 – 1000 mm	100 – 990 mm	100 – 1000 mm
1 mm	5 mm	2 mm
cm	cm	cm
1260 x 280 x 90 mm	1200 x 300 x 120 mm	1000 x 140 x 340 mm
1,5 kg	516 g	700 g
–	–	–

MZ10043 Tragetasche

Accessoires



	MZ10060 Tragetasche für Babywaagen	MZ10043 Tragetasche für Baby-Messbrett etc.	MZ10062 Tragetasche für Personenwaagen
Seiten 7, 10 und 15	Seite 7	Seite 10	Seite 15
Technische Spezifikationen			
Abmessungen	600 x 380 x 150 mm	600 x 340 x 150 mm	400 x 315 x 60 mm
Eigengewicht	600 g	330 g	400 g
Optionen	–	–	–

Lifterwaagen



M703600-01
Elektronische Lifterwaage

Seite 26	Seite 26
Technische Spezifikationen	
Tragkraft	300 kg
Teilung	100 g
Einheiten	kg, lbs
Max. Patientengewicht	–
Abmessungen Wiegefläche	–
Abmessungen	81 x 265 x 46 mm
Eigengewicht	0,5 kg
Stromversorgung	Batteriebetrieb 3 x AA
Funktionen	
Abschaltautomatik	•
Tara	•
Hold	•
Automatische Nullstellung	•
Manuelle Nullstellung	–
BMI	–
Speicherplätze	–
Laufrollen	–
Lenkrollen	–
Transportrollen	–
Rampen	–
Optionen	–

Technische Änderungen im Zuge der Weiterentwicklung vorbehalten. Alle Maßangaben sind Circa-Angaben in B x T x H bzw. B x T. Druckfehler vorbehalten.



Innerhalb der EU müssen Waagen **mit Zweckbestimmung als Medizinprodukt** und **zur Bestimmung der Masse in Ausübung der Heilkunde** den Richtlinien 93/42/EWG über Medizinprodukte und 2014/31/EU betreffend der Bereitstellung nichtselbsttätiger Waagen auf dem Markt entsprechen.



Unser Qualitätsversprechen

Wir bieten unseren Kunden Qualität auf höchstem Niveau. Darum betreibt die DE Germany GmbH & Co. KG ein integriertes Qualitätsmanagementsystem, welches gemäß folgender Normen durch die TÜV NORD CERT GmbH zertifiziert wurde:

- DIN EN ISO 9001 Qualitätsmanagement
- DIN EN ISO 13485 Qualitätsmanagementsystem für Medizinprodukte

Für jede Aufgabe gibt es eine Lösung!

:: Gesundheit ist für ADE nicht nur Verpflichtung – sondern auch Herausforderung. Immer wieder ergeben sich aus dem Alltag im Gesundheitswesen neue Anforderungen für anwendergerechte Lösungen. Gut zu wissen, dass die Konstrukteure und Waagenbauer bei ADE für jede dieser speziellen Anforderungen neue Lösungen finden und entwickeln. Ob Beratung, Service oder Produktentwicklung – hier arbeiten Profis für Profis.

Mehr Infos unter ade-germany.de

LIFE IN BALANCE

PERSONEN- UND KÖRPERANALYSEWAAGEN



Zu dick, zu dünn oder ideal? Eine Frage, die fast alle Menschen aus gutem Grund bewegt. Das Gewicht ist ein wichtiger Indikator für das Wohlergehen eines Körpers und sollte stets im Blick behalten werden. Während einer Diät, Schwangerschaft, im Reha-Sport oder einfach zur Prävention. Die Waagen von ADE ermitteln nicht nur das Gewicht und ergänzende Körperwerte – sie überzeugen zudem durch Funktion, Design und Qualität.



MALOU
KÖRPERANALYSEWAAGE
BA1807



VIKTORIA
MECH. PERSONENWAAGE
BM708

**SPRECHEN
SIE UNS AN!**
medical@
ade-germany.de

2025

PROFESSIONELLE PRODUKTE UNGEEICHT



Unsere Produktreihe mit Waagen und Messgeräten für den medizinischen Einsatz – Klasse III geeicht



ADE Fachhandelspartner

ADE Germany GmbH
Neuer Höltigbaum 15
D-22143 Hamburg / Deutschland
Tel + 49 40 432 776-0
Fax + 49 40 432 776-10
medical@ade-germany.de
ade-germany.de

Rev. 2501-IR-DE-WEB

Der Gesundheit verpflichtet

ADE